

Klassregler Dragracing, DRAGSTERS/COMPETITION

Reglerna gäller för 2011-2012

Utgåva: Dec 2010, innehåller ändringar införda under
Officiella meddelanden på www.sbf.se t.o.m. V01/2011.

Text med rött (understruken i svart/vitt) är text som är
ändrad sedan den förra utgåvan: **April 2010.**

INNEHÅLLSFÖRTECKNING

D 0.1	TILLÅTNA BILAR	3
D 0.2	BETECKNING PÅ BILARNA	3
D 0.3	KLASSINDELNING	3
D 1	MOTOR.....	4
D 1.1	MOTOR	4
D 1.2	AVGASSYSTEM.....	4
D 1.3	BRÄNSLE.....	4
D 1.4	BRÄNSLESYSTEM	4
D 1.5	VÄTSKEÖVERFLÖD.....	4
D 1.6	SMÖRJSYSTEM	4
D 1.7	GASREGLAGE.....	4
D 1.8	KOMPRESSOR	4
D 1.9	TURBO	4
D 1.10	VEVHUSVENTILATION.....	4
D 1.11	LUSTGAS.....	4
D 2	KRAFTÖVERFÖRING.....	5
D 2.1	KOPPLING, SVÄNGHJUL, SVÄNGHJULSSKYDD.....	5
D 2.2	FÖRSKJUTNINGSSKYDD.....	5
D 2.3	BAKAXEL	5
D 2.4	VÄXELLÅDA	5
D 2.5	SKYDDSPLÅT, -MATTA AUTOMATLÅDA.....	5
D 3	BROMSAR & FJÄDRING	5
D 3.1	BROMSAR.....	5
D 3.2	STYRNING	6
D 3.3	FJÄDRING.....	6
D 3.4	WHEELIE BARS.....	6
D 4	RAM.....	6
D 4.1	BALLAST.....	6
D 4.2	SKYDDSPLÅT	6
D 4.3	MARKFRIGÅNG	6
D 4.4	BROMSSKÄRM.....	6
D 4.5	PINJONGSTÖD.....	6
D 4.6	SKYDDSBUR	6
D 4.7	HJULBAS & SPÅRVIDD	6
D 5	DÄCK & FÄLGAR	6
D 5.1	DÄCK	6
D 5.2	FÄLGAR	7
D 6	INREDNING	7
D 6.1	KLÄDSEL FÖRARUTRYMME.....	7
D 6.2	FÖRARSTOL.....	7
D 7	KAROSS.....	7

D 7.1	SPOILERS, VINGAR	7
D 7.2	KAROSS	7
D 7.3	VINDAVVISANDE RUTA	7
D 8	ELEKTRISKT	7
D 8.1	BATTERIER.....	7
D 8.2	FÖRDRÖJNINGSDIVISOR, -ANORDNINGAR	7
D 8.3	TÄNDNING	7
D 8.4	HUVUDSTRÖMBRYTARE.....	7
D 8.5	BAKLJUS	7
D 9	HJÄLPMEDEL	8
D 9.1	DATORER, DATAINSAMLARE.....	8
D 9.2	BRANDSLÄCKNINGSSYSTEM	8
D 9.3	PÅSKJUTSSTART.....	8
D 9.4	BOGSERFORDON	8
D 9.5	VARMKÖRNING.....	8
D 10	FÖRARE, FÖRARUTRUSTNING.....	8
D 10.1	FÅNGREMMAR FÖR ARMAR	8
D 10.2	TÄVLINGSLICENS	8
D 10.3	FÖRARE.....	8
D 10.4	SÄKERHETSSELE	8
D 10.5	NACKSKYDD	8
D 10.6	HJÄLM	8
D 10.7	NACKKRAGE.....	8
D 10.7.1	HEAD AND NECK RESTRAINT SUPPORT (HNRS).....	9
D 10.8	SKYDDSKLÄDSEL.....	9

Klassregler: D Dragsters (Competition)**D 0.1 Tillåtna bilar**

Bilar som byggts enbart för tävlingsbruk. 23 olika klasser. Klassning sker genom att bilens vikt, (inklusive förare) divideras med motorns slagvolym.

D 0.2 Beteckning på bilarna

A/D, B/D, C/D, D/D, E/D, F/D, G/D, DT/D, ET/D, FT/D, AA/D, AB/D, BA/D, BB/D, CA/D, CB/D, DA/D, DB/D, EA/D, EB/D, FA/D, FB/D samt BN/D, följt av startnummer enligt **DRT 7.3**.

D 0.3 Klassindelning

Klass	Kg/liter	Min.vikt (kg)	Anm
A/D	94 - 110	612	
B/D	111 - 124	612	
C/D	125 - 137	612	
D/D	138 - 193	1), 2), 3)	
E/D	194 - 231	2), 3)	Max 6-cyl
alt	219 - 231	386	Max 4-cyl, 4vent/cyl
F/D	232 -	386	
G/D	232 -	386	Endast 4-cyl. boxermotorer.
DT/D	255 - 358	1), 2), 3)	Endast turbo
ET/D	359 - 428	2), 3)	Endast turbo, max 6-cyl
FT/D	429 -	386	Endast turbo, max 4-cyl
AA/D	150 - 177	1), 2), 3), .4)	Endast kompressor, Roots High Helix
AB/D	150 - 177	1), 2), 3), .5)	Endast kompressor
BA/D	178 - 199	1), 2), 3), .4)	Endast kompressor, Roots High Helix
BB/D	178 - 199	1), 2), 3), .5)	Endast kompressor
CA/D	200 - 220	1), 2), 3), .4)	Endast kompressor, Roots High Helix
CB/D	200 - 220	1), 2), 3), .5)	Endast kompressor
DA/D	221 - 309	1), 2), 3), .4)	Endast kompressor, Roots High Helix
DB/D	221 - 309	1), 2), 3), .5)	Endast kompressor
EA/D	310 - 370	1), 2), 3), .4)	Endast kompressor, Roots High Helix
EB/D	310 - 370	1), 2), 3), .5)	Endast kompressor
FA/D	371 -	1), 2), 3), .4)	Endast kompressor, Roots High Helix
FB/D	371 -	1), 2), 3), .5)	Endast kompressor
BN/D	160 -	612	Endast lustgas

Minimivikt

- 1) 612 kg, bil med V8
- 2) 454 kg, bil med maximalt sex cylindrar
- 3) 386 kg, bil med maximalt fyra cylindrar

4) Roots High Helix Kompressor med max 6,5° rotorvridning/tum. Se DRT 1.13

5) Kompressor med max 4° rotorvridning/tum. High Helix modell ej tillåten. Se DRT 1.13

Maximal vikt 1.100 kg.

Tekniskt reglemente

Förutom vad som anges i Tekniska regler för Dragracing (DRT), gäller:

D 1 Motor**D 1.1 Motor**

Valfri förbränningsmotor av kolvtyp, maximalt en motor. Original svängningsdämpare är förbjuden. Svängningsdämpare enligt SFI Spec. 18.1 eller egentillverkad av stål i ett stycke är obligatorisk. **Se DRT 1.2.** Nedre motorskydd obligatoriskt, **se DRT 1.11.**

D 1.2 Avgassystem

Avgassystem för tävlingsbruk, headers, tillåtna. Avgaserna ska ledas bort bakåt från kaross, förare och bränsletank. **Se DRT 1.3.**

D 1.3 Bränsle

Bensin och metanol är tillåtet. Lustgas tillåtet i därför avsedd klass. Propenoxid är förbjudet. **Se DRT 1.6, 1.7, 1.8 och 1.9.**

D 1.4 Bränslesystem

Elektronisk bränsleinsprutning av typ ursprungligen producerad av biltillverkare för standardbil tillåtet. Bränsleinsprutning får endast avläsa motordata. Bränsleledning får ej dras genom förarutrymmet, utan ska förläggas avskilt med ett innergolv eller annan inklädnad. Konstlad kylning eller uppvärmning av bränslet är ej tillåtet. Cirkulationsledningar för bränsle som ej är del av original bränslesystem är ej tillåtna. **Se DRT 1.5.**

D 1.5 Vätskeöverflöd

Se DRT 1.10.

D 1.6 Smörjsystem

Torrsumpssmörjning är tillåten. Enstegs oljepump för våtsump får monteras utanför oljetråg. **Se DRT 1.12.**

D 1.7 Gasreglage

Gasreglage ska manövreras av förarens fot. Inga elektroniska, pneumatiska, hydrauliska etc. hjälpmedel får på något sätt påverka gasreglaget. **Se DRT 1.15.**

D 1.8 Kompressor

Se DRT 1.13, 1.14, 2.13, och 4.8.

D 1.9 Turbo

Kommersiellt tillgängliga turboaggregat tillåtna i därför avsedda klasser. All bearbetning av turbohus förbjuden. **Se DRT 2.13 och 4.8.**

D 1.10 Vevhusventilation

Obligatoriskt. **Se DRT 1.16.**

D 1.11 Lustgas

Kommersiellt tillgängliga lustgassystem tillåtna i därför avsedda klasser. Uppvärmning av gasflaskor får endast ske enligt tillverkaren av systemets rekommendationer.

Se DRT 0.9, 1.8 och 9.7.

D 2 Kraftöverföring**D 2.1 Koppling, svänghjul, svänghjulsskydd**

Koppling och svänghjul enligt SFI Spec. 1.1, 1.2, 1.3 eller 1.4 obligatoriskt. Svänghjulsskydd enligt SFI Spec. 6.2 eller 6.3 obligatoriskt för alla bilar med koppling enl. SFI Spec. 1.2 (3 eller fler lameller) eller SFI Spec. 1.3 eller 1.4 (max två lameller). Svänghjulsskydd enligt SFI Spec. 6.2 obligatoriskt när kopplingar enl. SFI Spec. 1.3 eller 1.4 har fler än två lameller. Svänghjulsskydd enligt SFI Spec. 6.1 obligatoriskt för alla övriga. Multi stage lock-up koppling förbjuden. Kopplingen ska vara manövrerad av förarens fot, inga elektroniska, pneumatiska, hydrauliska etc hjälpmedel får på något sätt påverka kopplingsreglaget. I varje bil ska finnas någon form av fri-läge även utan förare i bilen.

Se **DRT 2.3, 2.5, 2.6 och 2.9.**

D 2.2 Förskjutningsskydd

Förskjutningsskydd för svänghjulsskydd krävs i klasserna A, B, C, D och BN samt i alla klasser med överladdning. Se **DRT 2.1 och 2.4.**

D 2.3 Bakaxel

Drivaxlar och drivaxellåsningar avsedda för Dragracing är obligatoriska. Låst differential är ej tillåten. Spole är tillåten. Avlastade drivaxlar rekommenderas.

Se **DRT 2.2 och 2.11 samt figur 46** bredvid.

D 2.4 Växellåda

Clutchlesslådor är tillåtet. Valfri växellåda tillåten. Automatiska eller tidsstyrda växlingsanordningar till manuella växellådor förbjudna, varje enskild växling måste utföras av föraren. Växling av manuell växellåda får endast ske genom mekanisk påverkan eller med pneumatik. Inga elektriska, elektroniska, hydrauliska etc. hjälpmedel får på något sätt påverka växlingsreglaget. Tryckflaskor för pneumatisk växling måste monteras på ett fast och säkert sätt.

Se **DRT 2.12, 2.13, 2.13.1, 2.14, 2.14.1 och 9.7.**

D 2.4.1 Viktlättnad

För automatlådebilar med fullt fungerande converter får vikten underskridas med för A/D 45 kg, B/D 65 kg, C/D 85 kg, D/D 100 kg, E/D och F/D 45 kg. I övriga klasser ingen viktlättnad.

OBS! Klassens minimivikt får aldrig underskridas.

D 2.5 Skyddsplåt, -matta automatlåda

En skyddsplåt, -matta enligt SFI Spec. 4.1 och flexplatteskydd enligt SFI Spec. 30.1 obligatoriskt. Se **DRT 2.14 och 2.14.1.**

D 3 Bromsar & Fjädring**D 3.1 Bromsar**

Alla bilar ska vara utrustade med hydrauliskt bromssystem som minst verkar på de båda bakhjulen. Om handmanövrerad bromsspak används ska denna vara placerad inuti förarutrymmet, innanför karossen. Bromsrör av stål, metallomspunnen slang eller bromsslängor enligt DOT, DIN/ISO obligatoriska. Alla bromsrör som passerar motorn ska vara förlagda i skydds rör.

Se **DRT 3.1.**

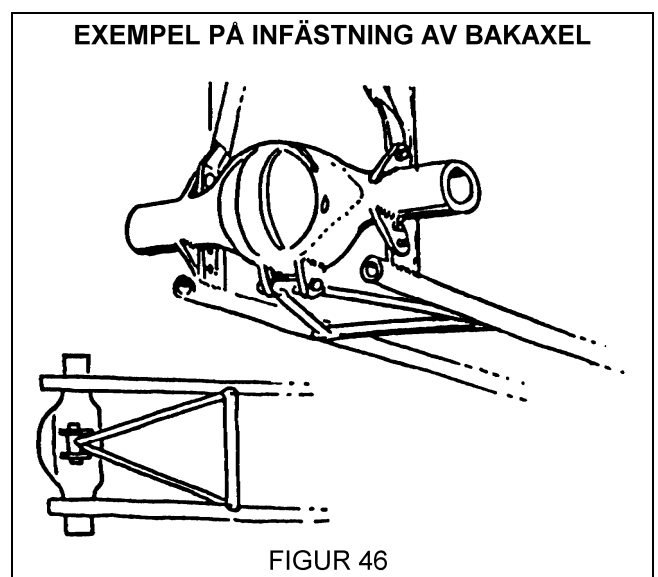

D 3.2 Styrning

En anordning som förhindrar styrstången från att skada föraren vid kollision är obligatorisk. Se DRT 3.3, 3.3.1, 3.3.2 och 4.1.

D 3.3 Fjädring

Valfri typ av fjädring avsedd för bil är tillåten. Ofjädrad, fast monterad bakaxel tillåten. Vid hjulbas överstigande 3048 mm (120 tum) är fast monterad framaxel tillåten. Alla framaxlar tillverkade av I-balk eller rör ska ha momentstag monterade i ramen. Momentstag är ej nödvändiga om framaxeln är infäst i ramen mindre än 457 mm (18 tum) från spindel eller motsvarande. Se DRT 3.2, 3.4, 3.4.1, 3.4.2, 3.4.3 och 3.5.

D 3.4 Wheelie bars

Tillåtna. Se DRT 3.6.

D 4 Ram**D 4.1 Ballast**

Tillåtet. Se DRT 4.2.

D 4.2 Skyddsplåt

Obligatoriskt. Se DRT 1.1 och 4.3.

D 4.3 Markfrigång

Se DRT 4.5.

D 4.4 Bromsskärm

Obligatoriskt. Se DRT 4.8.

D 4.5 Pinjongstöd

Obligatoriskt på alla bilar med frontmonterad motor. Se DRT 4.9.

D 4.6 Skyddsbur

Obligatoriskt enligt DRT 4.11.3 figurerna 23-26.). **Från och med 2013-01-01 ska chassiet vara konstruerad/byggt enligt gällande SFI-specifikation.**

I klasserna A/D, B/D, AA/D, AB/D, BA/D, BB/D samt BN/D skall chassiet byggas enligt SFI Spec. 2.3K resp. 2.2A eller 2.4.

Alla dragsters ska chassibesiktigas vart tredje år enligt DRT 4.4.1. Se DRT 4.4, 4.11, 4.11.1, 4.11.3 och 10.7.

Från och med 2013-01-01 ska chassiet vara konstruerad/byggt enligt gällande SFI-specifikation. Se DRT 4.11.3

D 4.7 Hjulbas & Spårvidd

Hjulbas minimum 2286 mm (90 tum). Max variation på hjulbasen mellan höger och vänster sida 51 mm (2 tum). Spårvidd fram får ej understiga 660 mm (26 tum).

D 5 Däck & Fälgar**D 5.1 Däck**

Däck av biltyp tillverkade för tävlingsbruk obligatoriska.

D 5.1.1 Framdäck

D 5.2 Fälgar

Ekerhjul fram tillåtet endast om bilens totala vikt ej överstiger 817 kg (1.800 lbs.) utan förare. Minsta ekerdiameter 2,5 mm. **Se DRT 5.2.**

D 6 Inredning**D 6.1 Klädsel förarutrymme**

Valfri, Magnesium ej tillåtet.

D 6.2 Förarstol

Se **DRT 6.2.**

D 7 Kaross**D 7.1 Spoilers, vingar**

Sidomonterade vingar av canardtyp tillåtna. Ingen del av spoiler/ vinge får monteras närmare något däck än 152 mm (6 tum). Noskon tillåten. Maximalt frontöverhäng räknat från framaxelns centrum 762 mm (30 tum). Frontvingarnas bredd får ej överstiga främre axelns spårvidd. Maximal resning på frontvinge 254 mm (10 tum). Sidoplåtar fram (spill plates) tillåtna med en maximal höjd av 229 mm (9 tum), markfrigång 76 mm (3 tum). Ingen justering eller förflyttning av spoiler/vinge får förekomma under körning. **Se DRT 7.2.**

D 7.2 Kaross

Karossen ska vara tillverkad av flamsäkert material och ska sträcka sig fram till brandväggen. Förarutrymme, ramkonstruktion, skyddsbur och kaross ska vara så konstruerat att förarens kropp och lemmar ej kan komma i kontakt med hjul, däck, avgassystem eller banbeläggning vid vältning eller kollision. Om föraren sitter direkt på durken ska en tvärbalk och ett innergolv monteras under föraren. Förarens ben ska hållas innanför chassiet med ett innergolv eller annan anordning oberoende av bilens kaross. På bilar med frontmonterad motor får scoopets höjd vara maximalt 279 mm (11 tum) över förgasarens packningsyta mot luftrenaren. Dock kan smala högre scoop tillåtas om de markant förbättrar framåtsikten. Inklädda framhjul är förbjudna. Karosser typ Altered är förbjudna.

D 7.3 Vindavvisande ruta

Obligatoriskt. **Se DRT 7.8.**

D 8 Elektriskt**D 8.1 Batterier**

Se **DRT 8.1.**

D 8.2 Fördröjningsboxar, -anordningar

Ej tillåtna. **Se DRT 8.2.**

D 8.3 Tändning

Se **DRT 8.3 och 8.5.**

D 8.4 Huvudströmbrytare

Obligatoriskt på alla bilar med batteri. **Se DRT 8.4.**

D 8.5 Bakljus

D 9 Hjälpmedel

D 9.1 Datorer, datainsamlare

Tillåtna. Se DRT 9.1 och 9.2.

D 9.2 Brandsläckningssystem

Obligatoriskt på bilar med slutet förarutrymme. Minimikapacitet 2,5 kg, systemets munstycken ska vara riktade mot föraren. Inga handbrandsläckare är tillåtna. Se DRT 9.3 och 9.3.1.

D 9.3 Påskjutsstart

Se DRT 9.8.

D 9.4 Bogserfordon

Tillåtna. Se DRT 9.9.

D 9.5 Varmkörning

Se DRT 9.4 och 9.11.

D 10 Förare, förarutrustning

D 10.1 Fångremmar för armar

Obligatoriska. Se DRT 10.3.

D 10.2 Tävlingslicens

Se DRT 10.4.

D 10.3 Förare

Förarens placering i bilen ska följa reglerna i Tekniska Regler. Alla bilar som ej har ett tvärstag över förarens ben, ska ha stropp eller annan anordning som håller kvar förarens ben i bilen vid kollision eller vältning etc.

D 10.4 Säkerhetssele

En femdelad säkerhetssele med 76 mm (3 tum) breda band enligt SFI Spec. 16.1 eller FIA-Norm 8853-98 obligatorisk, selen ska ha rem i grenen. Se DRT 10.5, 10.5.1 och 10.5.2.

D 10.5 Nackskydd

Obligatoriskt. Se DRT 10.7.

D 10.6 hjälm

Frontmotor Dragster med kompressor, turbo eller lustgas:

Intergralhjälm med visir enligt SNELL SA2000, SA2005, SFI31.2A. Se DRT 10.8.

Dragster med motor utan överladdning eller lustgas:

Intergralhjälm med visir enligt SNELL M2000, M2005, M2010, K2005, SA2000, SA2005, SFI Spec. 31.2A, 41.2A. Se DRT 10.8.

Tillägg för ansiktsmask med andningsfilter och motorglasögon med splitterfritt glas samt flamskyddad resår. Alternativt kan särskild hjälm med runt mun och näsa tättslutande inredning och små andnings-springor användas, den ska då uppfylla kraven enligt SFI Spec. 31.2A. Tillbehör enligt DRT 10.11.2.

D 10.7 Nackkrage

Obligatoriskt. Används nackkrage tillsammans med (HNRS) ska nackkragen följa SFI Spec. 3.3. Se DRT 10.9.

D 10.7.1 Head and Neck Restraint Support (HNRS)

Obligatoriskt användning av Head and Neck Restraint Support (**HNRS**) enligt SFI Spec. 38.1 eller FIA norm i **samtliga klasser**. Se **DRT 10.7.1**.

D 10.8 Skyddsklädsel

Föraroverall enligt SFI Spec. 3.2A/5 eller FIA-overall enligt FIA-norm 1986 (ISO 6940), eller FIA Norm 8856-2000 med underkläder obligatoriskt. Läderskor av kängtyp, avsedda för racing, med lädersula eller bindsula av läder samt strumpor, handskar och balaklava av Nomex etc eller SFI Spec. 3.3/5.

Se **DRT 10.11 och 10.11.1**.

Frontmotor Dragster med kompressor, turbo, lustgas och alla bilar med automatlåda i förarutrymmet.

Föraroverall enligt SFI Spec.3.2A/15 och handskar samt skor/stövlar enligt SFI Spec.-3.3/15 obligatoriskt.